

施工手順説明

※ 木部への掘り込み加工等は金具現品に合わせて加工してください。 ※ 金具の調整は必ず手動ドライバーを使用してください。

1 戸車の取り付け

- ・扉加工部へ戸車を差し込み、付属のビスで固定します。
- ・L型金具を使用する場合は、戸車後方の溝に差し込んでから扉にビス固定します。

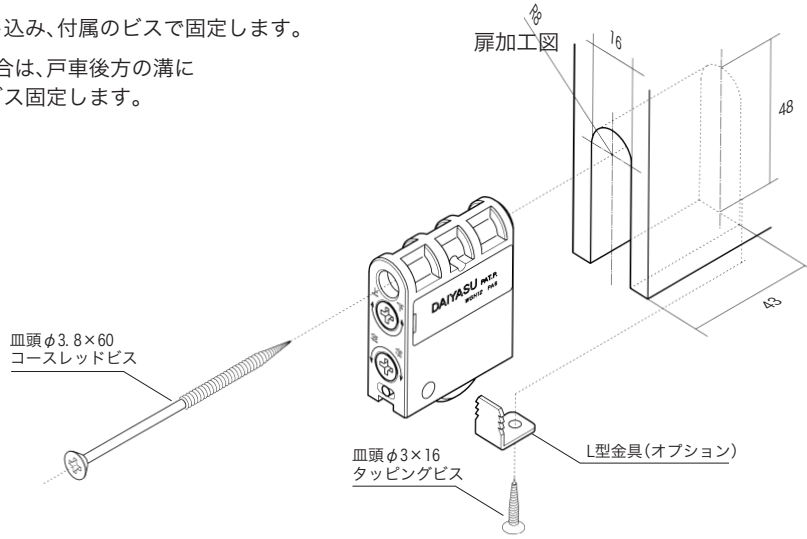

2 扉の上下調整

- ・戸車正面の上下調整ビスを回して、扉の上下調整をします。時計回りに回すと扉が上がります。反時計回りに回すと扉が下がります。

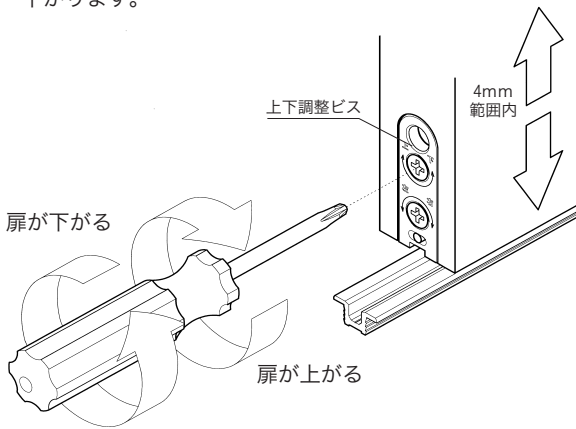

3 扉の前後調整

- ・戸車正面の前後調整ビスを回して、扉の前後調整をします。時計回りに回すと扉が右へ移動します。反時計回りに回すと扉が左へ移動します。

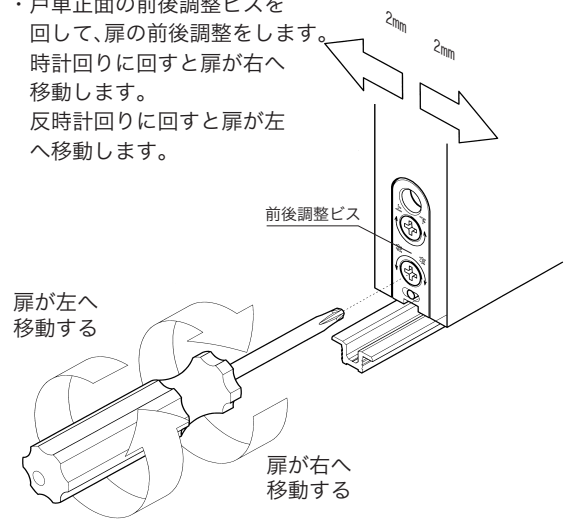

埋め込みブラケット「DNAN」の取り付け

- ① 戸車「DWGH」の調整ビス面とブラケットの穴面を合わせブラケットに戸車をはめ込みます。
- ② ①の穴面が扉の外側へ向くように扉底面の加工部へ差し込みます。

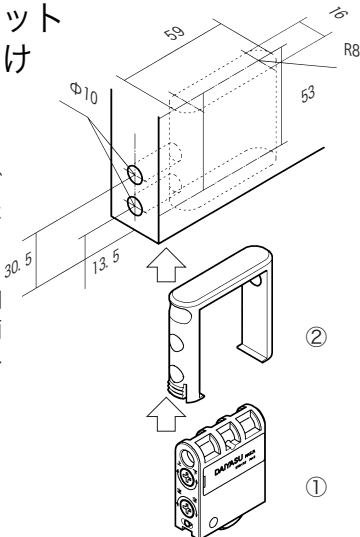

引戸ブレーキ「DNAL」の取り付け

- ① 枠側金具を上部枠溝の端部(扉側金具と同方向)へビス固定します。
- ② 扉側金具を戸首加工部へビス固定します。調整はトルク調整ノブを下へ引き出してから回します。調整は4段階です。

