

施工手順説明

※ 木部への掘り込み加工等は金具現品に合わせて加工してください。 ※ 金具の調整は必ず手動ドライバーを使用してください。

1 扉加工

- ・扉上部、下部各々を図のように加工します。
(図はDWGH仕様です。)

2 扉への金具の取り付け

- ・扉加工部に上部ガイド、下部戸車を取り付けます。
図はDWGH仕様です。

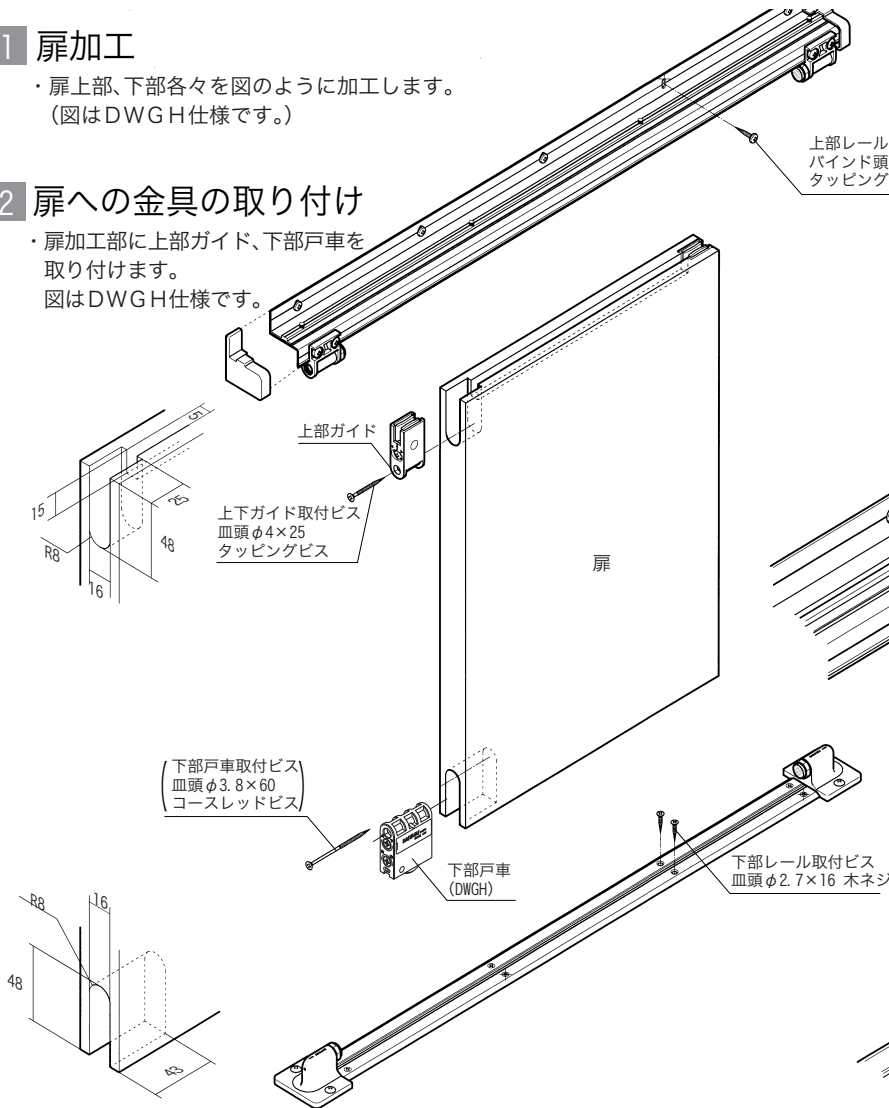

3 レールの取り付け

- ・上部レール・下部レールをそれぞれ、壁面・床面へ取り付けます。

4 ストッパーの取り付け

- ・上・下部のストッパーをそれぞれに取り付けます。

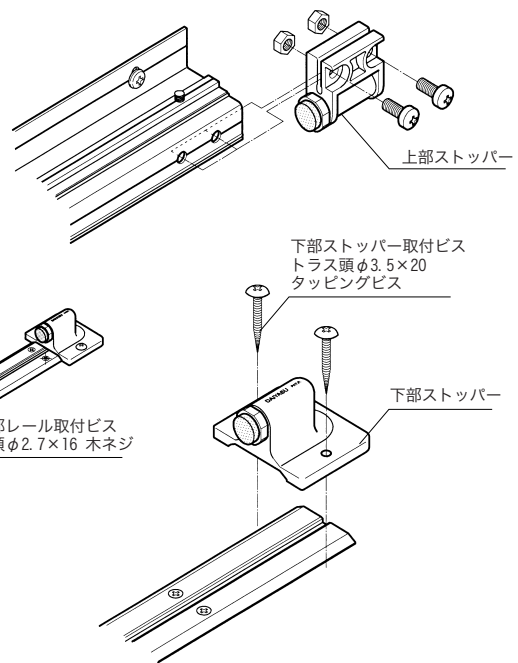

5 ストッパーの調整

- ・対辺14mmのスプナで調整。
扉が上・下部のストッパーに同時に当たるように調整します。

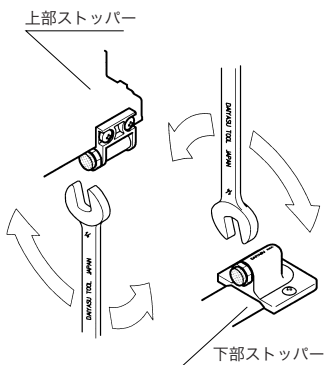

6 レールによる調整

- 上下調整
レール取付ビスを少し緩め、調整位置まで扉を移動させます。調整が終わったらレール取付ビスを締め込みます。

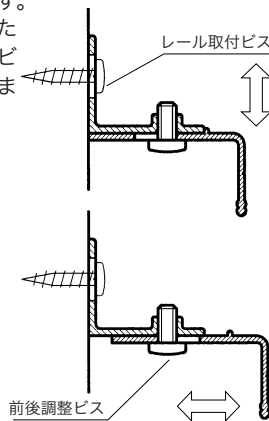

- 前後調整
前後調整ビスを少し緩め、調整位置まで扉を移動させます。調整が終わったら前後調整ビスを締め込みます。

7 金具による調整

- 上部ガイドによる調整
前後調整ビスを少し緩め、調整位置まで扉を移動させ、調整が終わったら前後調整ビスを締め込みます。

- 戸車による調整 (DWGH仕様の場合)
上下調整ビスを時計回りに回すと扉が上がります。反時計回りに回すと扉が下がります。前後調整ビスを時計回りに回すと扉が右へ移動します。反時計回りに回すと扉が左へ移動します。

