

# 施工手順説明

※ 木部への掘り込み加工等は金具現品に合わせて加工してください。 ※ 金具の調整は必ず手動ドライバーを使用してください。

## 1 ガイドの取り付け

- ・扉加工部にガイドを差し込み、付属のビスで取り付けます。
- ・L型金具を使用する場合は、金具をガイドケース後方の溝に差し込み、扉にビス固定します。

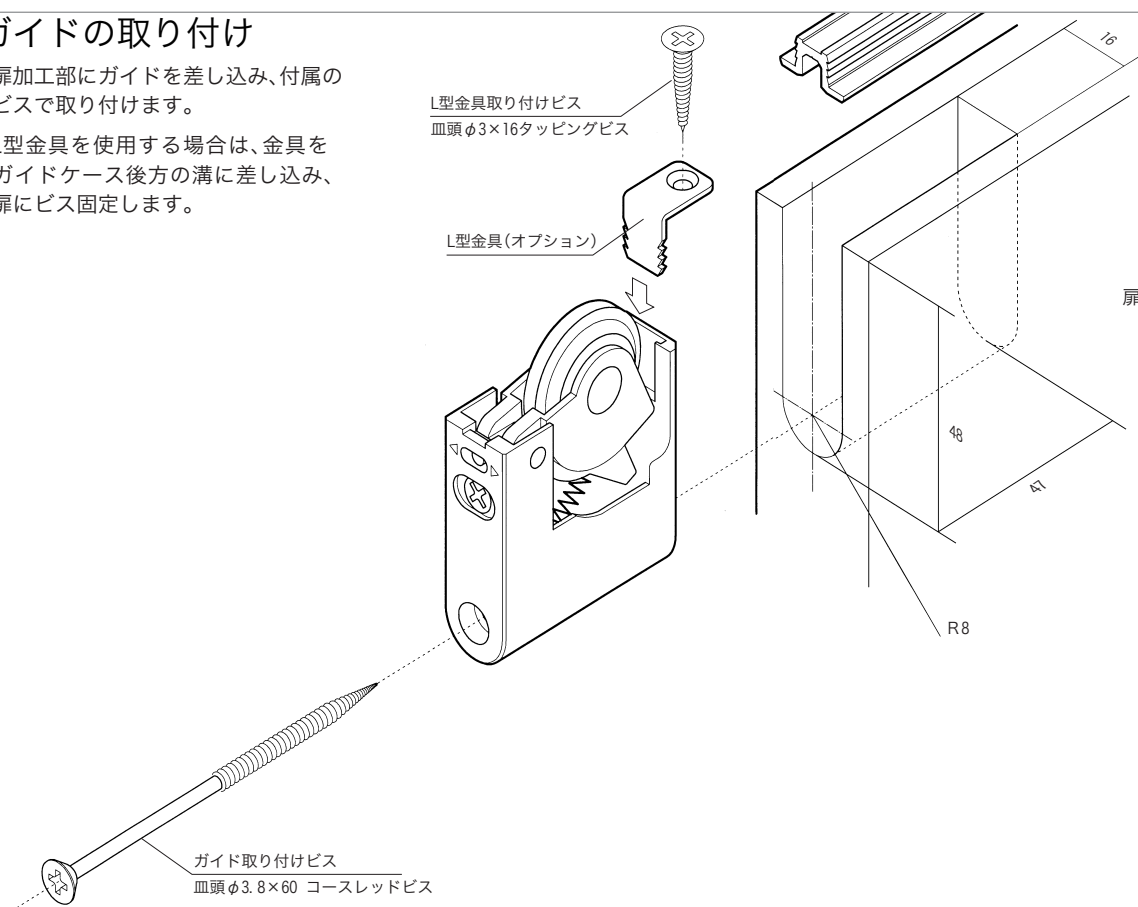

## 2 扉の前後調整

- ・前後調整固定ビスを少し緩めます。  
扉を調整位置まで動かします。  
調整を終えたら、前後調整固定ビスを再び締め込み、固定します。
- ・調整範囲は標準位置から前後にそれぞれ2mmずつです。

